

Blinkleuchte Typ CTL 900

Warn- und Blinkleuchte für ortsfeste Montage im Freien.

Die Funktionen Dauerlicht und Blinklicht lassen sich bei der blinkenden Version durch die Wahl des Polleiteranschlusses (AC) oder Pluspol (DC) einstellen.

Einsatz als Kontroll- oder Warnlampe für Maschinen oder Gebäude.

Auch als Akustikmodell mit integrierter Sirene erhältlich (72 dB(A)1m; auf Anfrage).



Technische Daten

Schutzart	Leuchte	IP 54
	Akustikversion	IP 30
Gewicht	80 - 320g (je nach Ausführung)	
Temperatur	-10°C bis +40°C	
Lichteffekte	LED	Dauer- / Blitzlicht
Gehäuse	Polyamid (PA)	
Haube	Polycarbonat (PC)	
Befestigung	mittels drei Schrauben durch den Gehäuseboden	

Stromaufnahme

	LED
12V DC	0.32A
24V DC	0.32A
12V AC	0.32A
24V AC	0.32A
110V AC	0.75A
240V AC	0.75A

Ausführungen und Zubehör

Haubenfarben	orange, gelb, rot, grün, blau
Sockelfarbe	grau
Spannungen	siehe Stromtabelle

Bestellhinweise

Bestellnummer	S-CTL900-cc-uuu		
Farbcode (cc)	OR orange	RD rot	
	GN grün	YE gelb	
Spannung (uuuu)	1224	12/24V AC/DC	
	230	90/240V AC	

Ansicht CTL 900

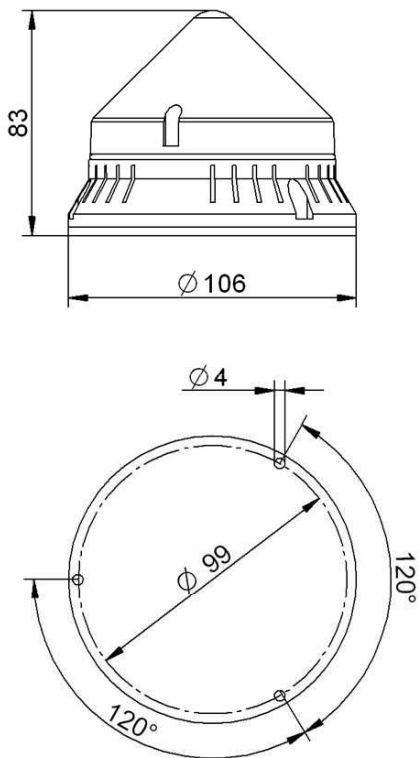

Hugentobler Spezialleuchten AG

Brunnenwiesenstrasse 14

CH - 8570 Weinfelden

Tel. +41 071 626 20 40

Fax +41 071 626 20 49



Blitz- und Drehspiegelleuchten



Spezialleuchten für Luft- und Schifffahrt



Pflanzenbestrahlungsleuchten