

LED-Feuer

Typ IL555D

Die LED-Unterflurfeuer der Serie IL555D eignen sich für unterschiedliche Einsätze auf Heliplattformen und Bodenlandeplätzen. Durch die sehr kompakte Bauweise kann es optimal in die Konstruktion der Plattform integriert oder mittels Einbauschale in Beton oder Schwarzbelag montiert werden. Das Feuer ist mit Infrarot-LED ausgestattet, welche es nachtsichtgerätauglich (NVG) macht.

Es zeichnet sich durch einen tiefen Energieverbrauch und eine stark reduzierte Wartungshäufigkeit aus. Die Lebensdauer der LEDs beträgt unter normalen Betriebsbedingungen > 80'000 Std.

Das Feuer ist in zwei Bauformen erhältlich:

1. Full-Flush (FF): vollständig im Boden eingelassen und somit schneeräumungstauglich. Eingeschränkt rundstrahlend.
2. Semi-Flush (SF): bodenüberstehend, rundstrahlend und ICAO-konform.

Technische Daten

Gehäuse	Aluminium
Gläser	Borosilikat, temperiert
Schutzart	IP68
Gewicht	0.8kg
Lichtquelle	LED
Lichtfarben	grün, weiss, blau (nach ICAO Annex 14 Volume II Heliports) rot, gelb (nach FAA EB98)
Betriebstemperatur	-35°C bis +50°C
Betriebsspannung	24V DC
Befestigung	mittels 4x M5 Senkschrauben
Anschluss	mittels Anschlussbox
Anschlusskabel	Gummi, ölbeständig 3 x 1mm ² braun = +24V, blau = GND, schwarz = Dimmung
Dimmung	5% bis 100% dimmbar (10-0V)

Stromaufnahme

	15W (weiss)	< 6W (andere)
24V DC	625 mA	< 250 mA



Ausführungen und Zubehör

Ausführung	Full-Flush (schneeräumungstauglich) oder Semi-Flush (ICAO-konform)
Optionen	Ausführung DALI Gehäuse aus Chromstahl
Zubehör	Bodeneinbauschale Adapterring zu 8" Einbauschale Anschlussbox

Bestellhinweise

Bestellnummer	IL555D-vv-024-c
Version (vv)	FF vollfläch (schneeräumungstauglich), eingeschränkt rundstrahlend SF halbfäch, rundstrahlend (ICAO)
Spannung	024 24V DC
Lichtfarbe (c)	G grün (TLOF) W weiss (FATO Aimingpoint etc.) B blau (Taxiway) R rot (Perimeter Light) Y gelb (Perimeter Light)

Beide Bauformen

Ansicht von oben

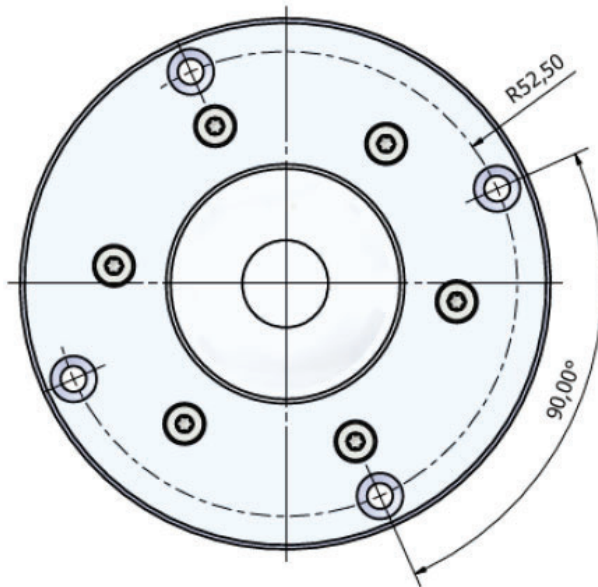

Bauform Full-Flush (schneeräumungstauglich)

Seitenansicht

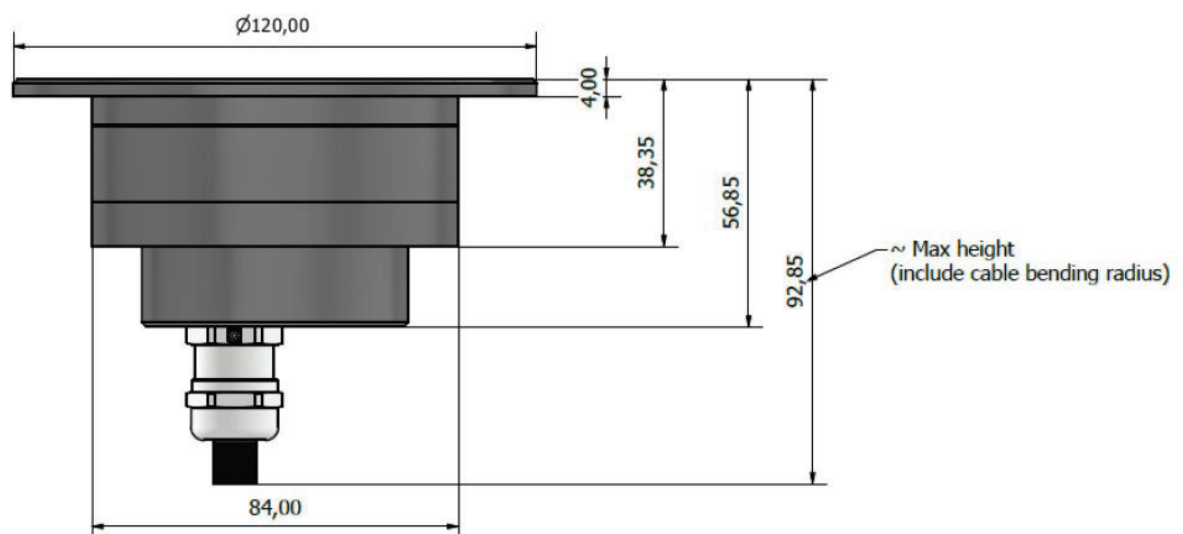

Bauform Semi-Flush (ICAO)

Seitenansicht

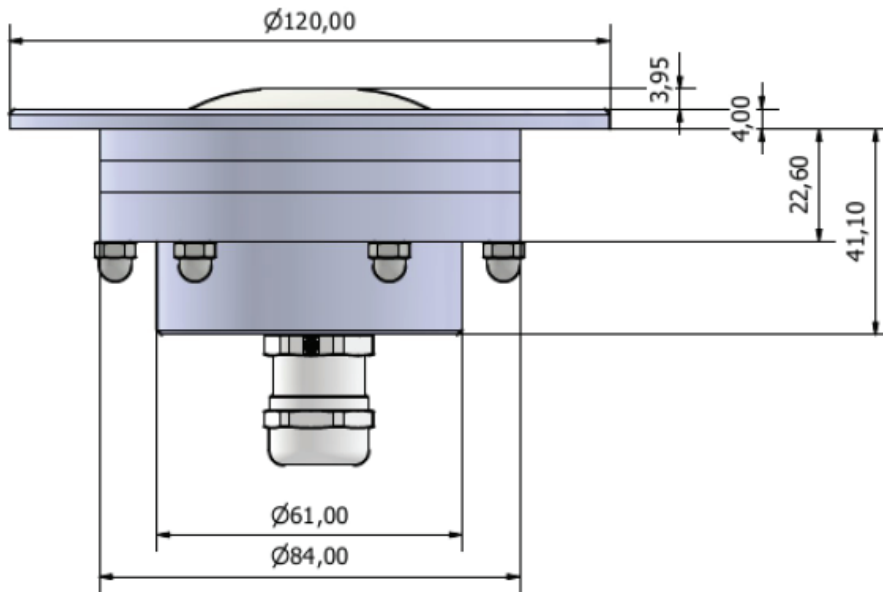

Lichtverteilung SF (TLOF, grün)

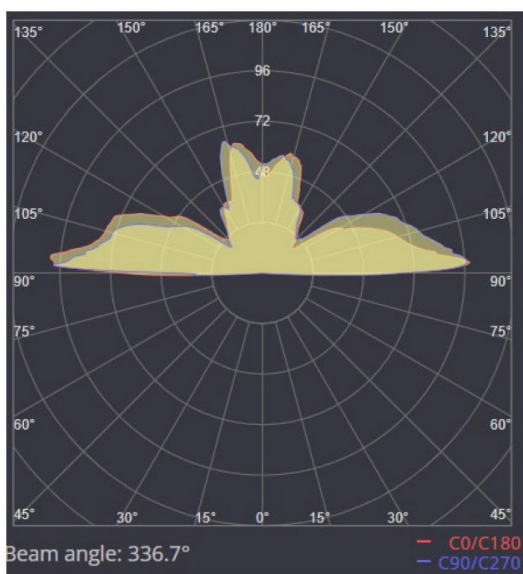

Lichtverteilung SF (FATO, weiss)

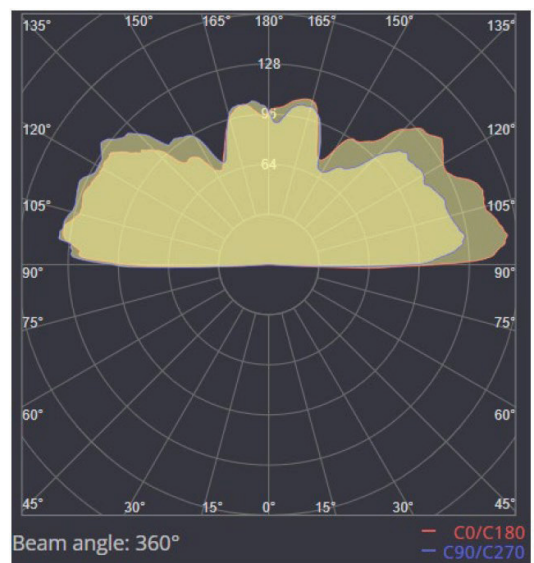



hugentobler

Hugentobler Spezialleuchten AG

Brunnenwiesenstrasse 14

CH - 8570 Weinfelden

Tel. +41 71 626 20 40

info@spezialleuchten.ch

www.spezialleuchten.ch



Signal- und Alarmleuchten



Spezialleuchten für Luft- und Schifffahrt



Tunnelsicherheitsleuchten