

# Flutlichtstrahler Typ EL528D

Das LED-Überflurfeuer des Typs EL528D ist speziell für den Einsatz als Heliport-Flutlicht nach ICAO (Annex 14 Volume II Heliports) konzipiert.

Die Leuchte zeichnet sich durch ihre kompakte und robuste Bauweise aus und bietet einen einstellbaren Neigungswinkel sowie eine justierbare Blende, um die Ausleuchtung optimal an die lokalen Gegebenheiten und Bedürfnisse anzupassen. Die Lebensdauer der LED liegt bei > 100.000h (L80B10).

Die Leuchte passt auf Standard Bruchkupplungen Typ C.



## Technische Daten

<b>Gehäuse</b>	Aluminium, pulverbeschichtet RAL 9005
<b>Frontglas</b>	verstärktes Sicherheitsglas
<b>Gewicht</b>	6.2kg
<b>Lichtquelle</b>	16 LED
<b>Schutzart</b>	IP 67 / IK08
<b>Anschlusskabel</b>	Gummikabel H07RN-F 3Gx1mm <sup>2</sup> mit Wasserstop
<b>Betriebstemperatur</b>	-25°C bis +60°C
<b>Betriebsspannung</b>	18-32V DC

## Stromaufnahme

	<b>40W</b>
24V DC	1.7A

## Ausführungen und Zubehör

<b>Optionen</b>	Betriebsspannung 230V AC weitere Gehäusefarben DALI-Schnittstelle
<b>Zubehör</b>	Anschlussdose Bodenplatte Bruchkupplung
<b>Zulassungen</b>	ICAO Annex 14 Vol. 2 Heliports, 4. Edition BAZL AD I-012

## Bestellhinweise

<b>Bestellnummer</b>	EL528D-024-40-WS
<b>Spannung</b>	024 24V DC
<b>Leistung</b>	40 LED
<b>Lichtfarbe</b>	WS weiss

Frontansicht

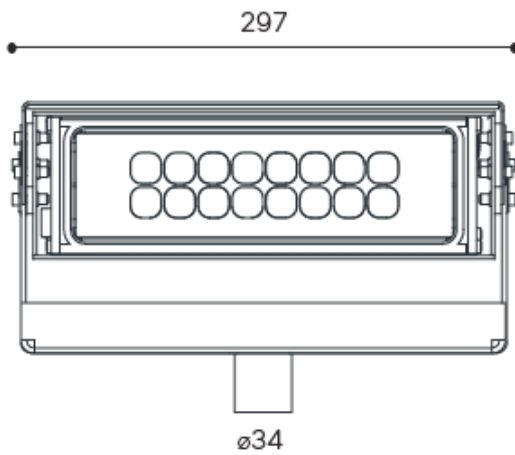

Seitenansicht

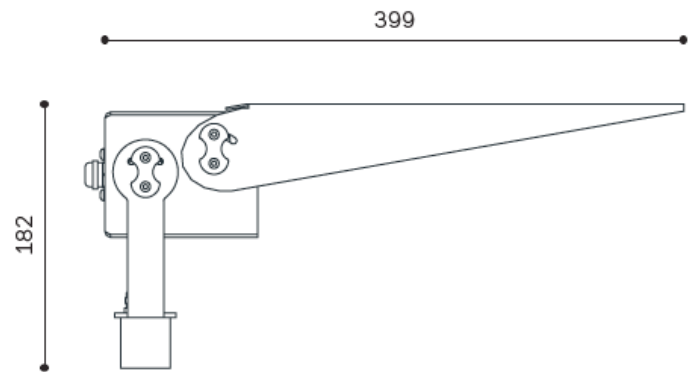

Ansicht von oben

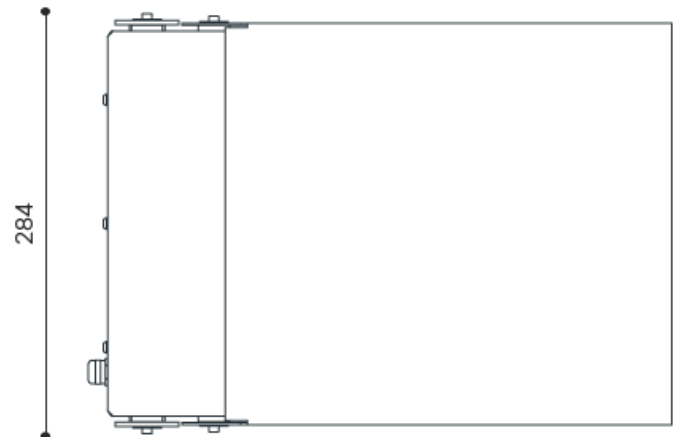

**Hugentobler Spezialleuchten AG**

Brunnenwiesenstrasse 14

CH - 8570 Weinfelden

Tel. +41 71 626 20 40

[info@spezialleuchten.ch](mailto:info@spezialleuchten.ch)

[www.spezialleuchten.ch](http://www.spezialleuchten.ch)



Signal- und Alarmleuchten



Spezialleuchten für Luft- und Schifffahrt



Tunnelsicherheitsleuchten