

# Feu clignotant Type CTL 900

Feu clignotant pour installation fixe à l'extérieur.

Les fonctions permanent et clignotant peuvent être réglées pour la version clignotant en sélectionnant la connexion du conducteur pôle (AC) ou du pôle positif (DC).

Utiliser comme indicateur d'avertissement, état ou d'attention pour les machines ou bâtiments.

Egalement disponible en modèle acoustique avec sirène intégrée (72 dB(A)1m ; sur demande).



## Données techniques

<b>Protection</b>	IP 54 (feu) IP 30 (modèle acoustique)
<b>Poids</b>	80 - 320g (selon modèle)
<b>Température</b>	-10°C à +40°C
<b>Lichteffekte</b>	LED Feu permanent/clignotant
<b>Boîtier</b>	Polyamid (PA)
<b>Capot</b>	Polycarbonat (PC)
<b>Fixation</b>	avec 3 vis à travers le fond du boîtier

## Consommation de courant

	LED
12V DC	0.32A
24V DC	0.32A
12V AC	0.32A
24V AC	0.32A
110V AC	0.75A
240V AC	0.75A

## Exécutions et accessoires

<b>Couleurs capot</b>	orange, jaune, rouge, vert, bleu
<b>Couleurs base</b>	gris
<b>Tensions</b>	voir tableau de courants

## Indications de commande

<b>No. commande</b>	S-CTL-900-cc-uuuu		
<b>Code couleur (cc)</b>	OR orange	RD rouge	
	GN vert	YE jaune	
<b>Tension (uuuu)</b>	1224	12/24V AC/DC	
	230	90/240V AC	

## Vue CTL 900

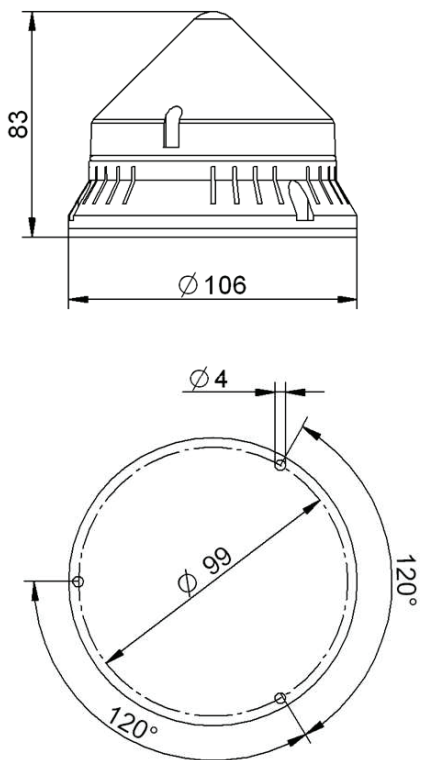

**Hugentobler Spezialleuchten AG**

**Brunnenwiesenstrasse 14**

**CH - 8570 Weinfelden**

**Tel. +41 71 626 20 40**

**info@spezialleuchten.ch**

**www.spezialleuchten.ch**



**Feux de signalisation et d'alarme**



**Feux spéciaux pour la navigation  
aérienne et maritime**



**Feux de sécurité pour tunnels**