

LED-Hindernisleuchte Typ 426

Hochschlagfeste und wetterresistente Hindernisleuchte nach den Vorschriften des Bundesamtes für Zivilluftfahrt BAZL (AD I-006) sowie nach ICAO (Annex 14, Chapter 6). Für die Markierung von **Flughindernissen mit niederintensiven Hindernisleuchten; z.B. eines Hochhauses oder Baukrans.**

In diesem Produkt ist ein Rotlicht (RD) und ein Infrarotlicht (IR) LED verbaut. Somit ist es Nachtsichtgeräte (NVG) tauglich. Das Rotlicht leuchtet dauernd, das Infrarotlicht blinkt. Mehrere Produkte blinken, GPS-synchronisiert, gleichzeitig.

Einfache Klemm-Montage des Produktes, z.B.auf einem Rohr.



Technische Daten

Gehäuse	hochschlagfestes Polycarbonat
Schutzart	IP 67
Gewicht	1.35kg
Lichtquelle	LED
Befestigung	auf ein Rohr geklemmt
Spannung	12V DC 24V DC 110-230V AC
Lichtstärke	RD 12 cd Rotlicht IR > 150 mW _{sr} Infrarot
Farbort	Rotlicht 623nm Infrarot = 850nm
Blinkfrequenz	Rotlicht: Dauerlicht Infrarot: blinkend, 20 Impulse/Min. 0.5s EIN, 2.5s AUS

Maximale Stromaufnahme

	Typ 426
12V DC	320mA
24V DC	220mA
230V AC	47mA

Ausführungen und Zubehör

Ausführung	Mit Fehler-Überwachung Mit Synchronisation Blinkfrequenz für mehrere Leuchten im gleichen System
Zubehör	3/4" Adapter Dämmerungsautomatik, extern Halterung mit Rohr und Kabelbinder Magnethalterung mit Sicherheitsseil Markierungsballon Alternative Blinkfrequenzen

Bestellhinweise

Bestellnummer	426-uuu-RIR-R-GPF
Spannung (uuu)	012 12V DC 024 24V DC 230 230V AC
Farbcode	RIR rot / Infrarot
Monitoring	R mit Relaiskontakt für Fehleranzeige
Ausführung	GPF Synchronisation Blinkfrequenz

Frontansicht

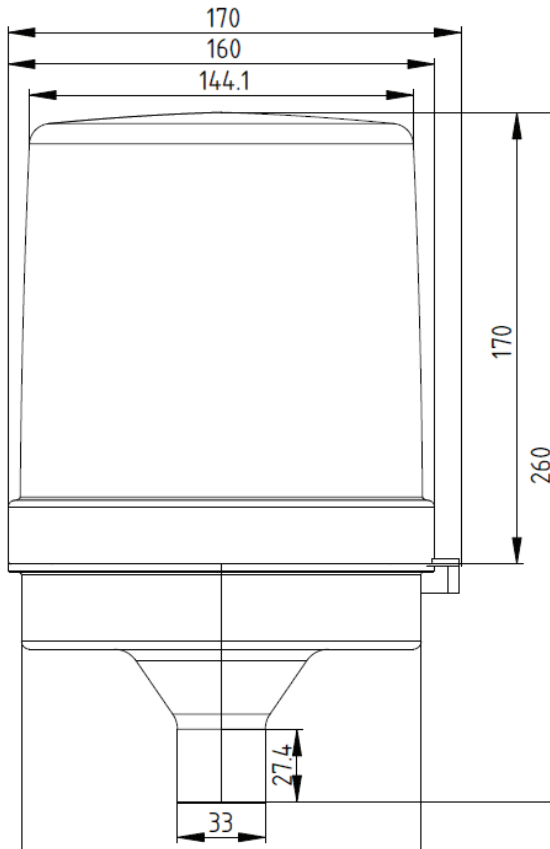

Ansicht von oben

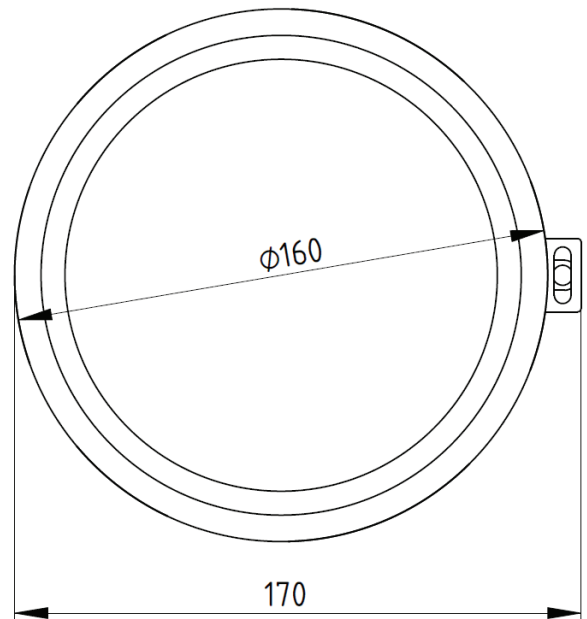

Ansicht von unten

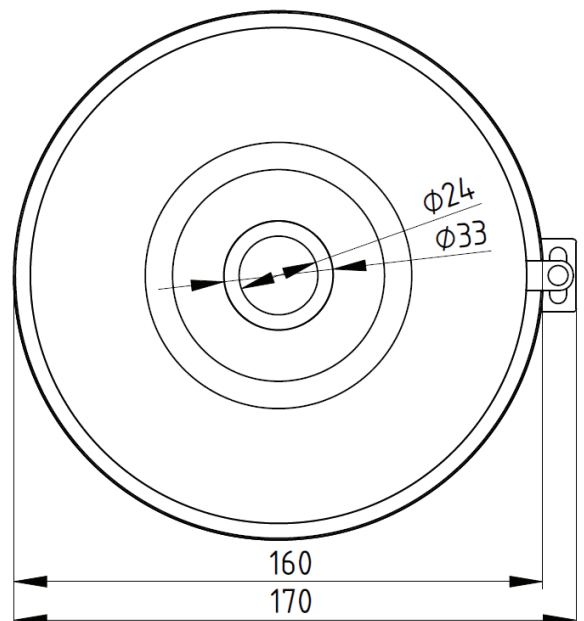

Hugentobler Spezialleuchten AG

Brunnenwiesenstrasse 14

CH - 8570 Weinfelden

Tel. +41 71 626 20 40

info@spezialleuchten.ch

www.spezialleuchten.ch



Signal- und Alarmleuchten



Spezialleuchten für Luft- und Schifffahrt



Tunnelsicherheitsleuchten