

Feu LED encastré Type IL254D

Ces feux encastrés ont été développés pour une utilisation exigeante le long de la piste. Les cannelures empêchent les dommages mécaniques causés à l'optique par les véhicules et les équipements de déneigement. Un alignement optique après maintenance n'est pas nécessaire.

Grâce au bloc d'alimentation programmable, les niveaux de luminosité peuvent être adaptés de manière très flexible aux besoins du client en fonction de la tension d'entrée.



Données techniques

Boîtier	fonte d'aluminium	
Protection	IP 68	
Poids	2.2 kg boîtier de lampe 1.6 kg alimentation électrique	
Source lumineuse	LED	
Température	-25°C à +70°C	
Prismes	Borosilicate	
Tension	circuit parallèle 10.5 - 48V AC max.	
Niveau de luminosité	1%, 3%, 10%, 30%, 100%	
Puissance Pmax.	APL blanc	18W
	TEL bleu	14W
Intensité lumineuse	APL blanc	20.0 cd
	TEL bleu	10.5 cd

Exécutions et accessoires

Autres tensions	sur demande
Accessoires	cadre de montage 8" couverture 8"

Indications de commande

No. commande	IL254D-aaa-c-P-0	
Fonction (aaa)	TEL	taxiway edge
	APL	approach (low intensity)
Code couleur (c)	B	bleu
	W	blanc
Type	P	circuit parallèle
Contrôle	0	commandé par tension

Vue de côté

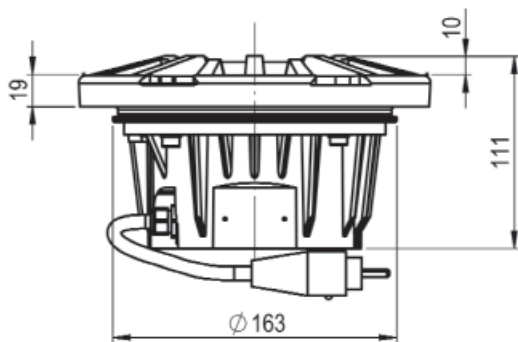

Vue de dessus

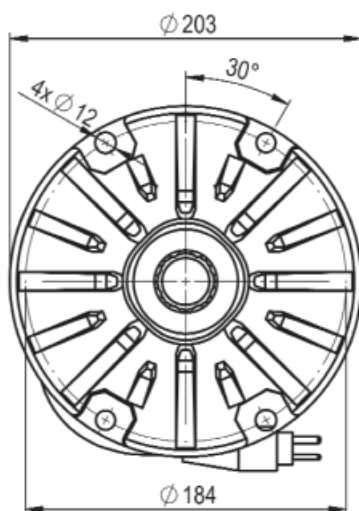

Hugentobler Spezialleuchten AG

Brunnenwiesenstrasse 14

CH - 8570 Weinfelden

Tel. +41 71 626 20 40

info@spezialleuchten.ch

www.spezialleuchten.ch



Feux de signalisation et d'alarme



**Feux spéciaux pour la navigation
aérienne et maritime**



Feux de sécurité pour tunnels