

Blinkleuchte Typ 70



Warn- und Blinkleuchte für ortsfeste Montage in einem quaderförmigen Gehäuse.

Die Funktionen Dauerlicht und Blinklicht lassen sich bei der blinkenden Version durch die Wahl des Polleiteranschlusses (AC) oder Pluspol (DC) einstellen.

Einsatz als Kontroll- oder Warnlampe für Maschinen oder Gebäude.

Es ist auch eine Ausführung ohne Blinkgeber erhältlich.

Technische Daten

Gehäuse	Polycarbonat hellgrau
Haube	Makrolon
Schutzart	IP 44
Gewicht	150g
Temperatur	-25°C bis +55°C
Blinkfrequenz	60-70/min
Lichtquelle	LED 0.7W Ba15d
Kabeleinführung	Würgenippel M16 x 1.5
Befestigung	mittels 4 Schrauben durch Gehäuseboden

Stromaufnahme

	LED
24V DC	0.03A
24V AC	0.03A
230V AC	0.015A

Ausführungen und Zubehör

Haubfarben	klar, gelb, orange, rot, grün, blau
Betriebsart	mit oder ohne Blinkgeber
Lampenleistung	0.7W LED andere auf Anfrage
Spannungen	siehe Stromtabelle
Zubehör	Schutzkorb Starkstromrelais (Telecom) siehe Register 5

Bestellhinweise

Bestellnummer	0700-cl-01-uuu-i
Farbcode (c)	W klar, Y gelb, O orange, R rot, G grün, B blau
Betriebsart (l)	1 Dauerleuchte 2 Blink- / Dauerleuchte
Spannung (uuu)	Spannungsangabe mit führenden Nullen
Strom (i)	A Wechselstrom D Gleichstrom

Seitenansicht

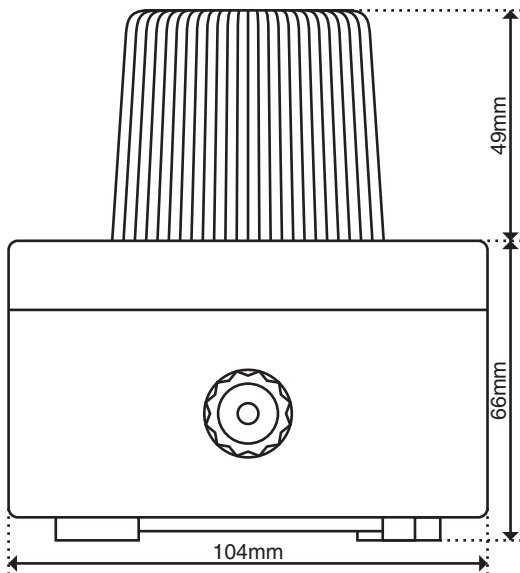

Ansicht von unten

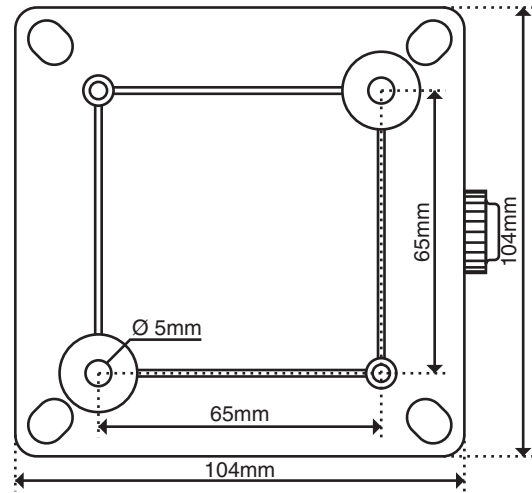

Hugentobler Spezialleuchten AG

Brunnenwiesenstrasse 14

CH - 8570 Weinfelden

Tel. +41 071 626 20 40

Fax +41 071 626 20 49



Blitz- und Drehspiegelleuchten



Spezialleuchten für Luft- und Schifffahrt



Pflanzenbestrahlungsleuchten

LED-Kopf

