

# Blinkleuchte Typ CTL 900

Warn- und Blinkleuchte für ortsfeste Montage im Freien.

Die Funktionen Dauerlicht und Blinklicht lassen sich bei der blinkenden Version durch die Wahl des Polleiteranschlusses (AC) oder Pluspol (DC) einstellen.

Einsatz als Kontroll- oder Warnlampe für Maschinen oder Gebäude.

Auch als Akustikmodell mit integrierter Sirene erhältlich (72 dB(A)1m; auf Anfrage).



## Technische Daten

<b>Schutzart</b>	Leuchte	IP 54
	Akustikversion	IP 30
<b>Gewicht</b>	80 - 320g (je nach Ausführung)	
<b>Temperatur</b>	-10°C bis +40°C	
<b>Lichteffekte</b>	LED	Dauer- / Blitzlicht
<b>Gehäuse</b>	Polyamid (PA)	
<b>Haube</b>	Polycarbonat (PC)	
<b>Befestigung</b>	mittels drei Schrauben durch den Gehäuseboden	

## Stromaufnahme

	LED
12V DC	0.32A
24V DC	0.32A
12V AC	0.32A
24V AC	0.32A
110V AC	0.75A
240V AC	0.75A

## Ausführungen und Zubehör

<b>Haubenfarben</b>	orange, gelb, rot, grün, blau
<b>Sockelfarbe</b>	grau
<b>Spannungen</b>	siehe Stromtabelle

## Bestellhinweise

<b>Bestellnummer</b>	S-CTL900-cc-uuu		
<b>Farbcode (cc)</b>	OR orange	RD rot	
	GN grün	YE gelb	
<b>Spannung (uuuu)</b>	1224	12/24V AC/DC	
	230	90/240V AC	

## Ansicht CTL 900

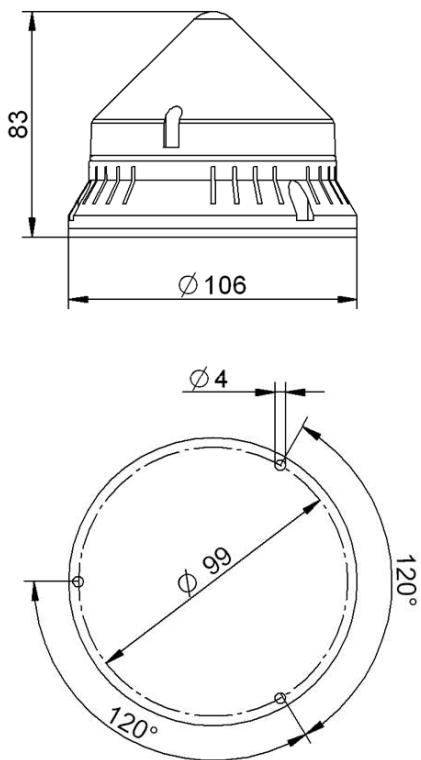

**Hugentobler Spezialleuchten AG**

**Brunnenwiesenstrasse 14**

**CH - 8570 Weinfelden**

**Tel. +41 71 626 20 40**

**info@spezialleuchten.ch**

**www.spezialleuchten.ch**



**Signal- und Alarmleuchten**



**Spezialleuchten für Luft- und Schifffahrt**



**Tunnelsicherheitsleuchten**